

Die Zusatzeinnahmen für Städte und Gemeinden



Werden Sie Partner der CityCom und sichern sich regelmäßige Mieteinnahmen

| Vermieten Sie uns freie, ungenützte Außenflächen ihrer Liegenschaften, z.B. an Parkplätzen, Grünstreifen oder unbebauten Grundstücken zur Errichtung unserer Werbeträger und sichern sich dadurch regelmäßige Mieteinnahmen.



Werbefläche freistehend
an Ausfallstraße

| Die Werbeflächen haben ein Format von 3,70m x 2,70m (BxH) und werden mit Pfosten auf Freiflächen aufgestellt.



Doppelseitiger City Star
auf unbebautem Grundstück



Werbefläche freistehend auf Grünstreifen

| Sämtliche Kosten für die erforderlichen Baugenehmigungen und den fachgerechten Aufbau gehen zu Lasten der Firma CityCom. Eine regelmäßige Kontrolle und Wartung der Werbeanlage durch Fachpersonal wird Ihnen garantiert.



Doppelseitiger City Star auf Grünstreifen

| Mit einem doppelseitigen City Star, stehend auf einem Monofuß, erzielen Sie die höchsten Mieteinnahmen.

| Neben regelmäßigen Mieteinnahmen profitieren die Städte und Gemeinden auch von der Möglichkeit, die Werbetafeln nach Absprache auch für Eigenwerbung bzw. Veranstaltungshinweise nutzen zu können.



Ihre Vorteile im Überblick

- Regelmäßige Mieteinnahmen
- Keinerlei Kosten oder Aufwand
- Keine Nutzungsbeeinträchtigung Ihrer Liegenschaften
- Kostenlose Nutzung der Werbetafeln nach Absprache für Eigenwerbung bzw. Veranstaltungshinweise

Plakatgroßfläche 375cm x 275cm

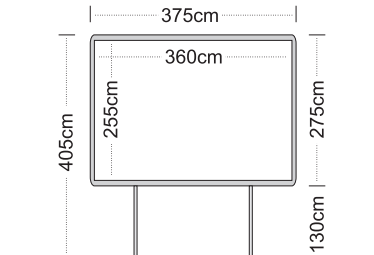

City Star Board

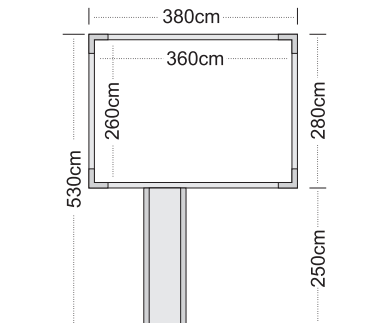

Plakatgroßflächen und City Star Boards sind das bundesweit am weitesten verbreitete Medium der Außenwerbung. Die ca. 380cm x 280cm großen Aluminiumtafeln werden wahlweise an Gebäuden befestigt oder freistehend mit feuerverzinkten Stahlträgern bzw. Monofuß aufgestellt.

Die Firma CC CityCom ist seit über 20 Jahren am Markt und betreut derzeit ca. 5000 Plakatgroßflächen.

Vereinbaren Sie mit uns einen Vor-Ort-Termin.
Wir prüfen die Möglichkeiten, Werbeflächen
auf Ihrem Grundstück zu installieren.

CC CityCom GmbH
Werbe- und
Informationsanlagen
Umweger Straße 26
76534 Baden-Baden

Telefon 07221 39891-50
Telefax 07221 39891-55
info@cc-citycom.de
www.cc-citycom.de